

ประกาศกรมการขนส่งทางบก

เรื่อง เกณฑ์การพิจารณาจำนวนที่นั่ง การจัดวางที่นั่งของรถยนต์นั่งส่วนบุคคล
หรือนำหนักรถของรถยนต์บรรทุกที่จะขอรับความเห็นชอบการจดทะเบียนรถยนต์ส่วนบุคคล

พ.ศ. ๒๕๖๓

ตามที่ได้มีประกาศกรมการขนส่งทางบก เรื่อง เกณฑ์การพิจารณาจำนวนที่นั่งของรถยนต์นั่ง หรือนำหนักรถของรถยนต์บรรทุกที่จะขอรับความเห็นชอบการจดทะเบียนรถยนต์ส่วนบุคคล พ.ศ. ๒๕๕๘ ลงวันที่ ๑๔ พฤษภาคม พ.ศ. ๒๕๕๘ ไว้แล้ว นั้น

โดยที่เป็นการสมควรปรับปรุงประกาศดังกล่าว เพื่อกำหนดให้การจดทะเบียนรถยนต์ส่วนบุคคล เป็นไปตามวัตถุประสงค์การใช้งานที่แท้จริง อาศัยอำนาจตามความในข้อ ๗ ของระเบียบกรมการขนส่งทางบก ว่าด้วยการขอจดทะเบียนรถยนต์นั่งส่วนบุคคลที่มีที่นั่งเกินสิบสองที่นั่ง และรถยนต์บรรทุกส่วนบุคคลที่มีน้ำหนักเกินสองพันสองร้อยกิโลกรัม พ.ศ. ๒๕๕๘ อธิบดีกรมการขนส่งทางบกออกประกาศไว้ ดังต่อไปนี้

ข้อ ๑ ให้ยกเลิกประกาศกรมการขนส่งทางบก เรื่อง เกณฑ์การพิจารณาจำนวนที่นั่งของรถยนต์นั่งหรือนำหนักรถของรถยนต์บรรทุกที่จะขอรับความเห็นชอบการจดทะเบียนรถยนต์ส่วนบุคคล พ.ศ. ๒๕๕๘

ข้อ ๒ การพิจารณาจำนวนที่นั่งของรถยนต์นั่งที่ต้องขอรับความเห็นชอบการจดทะเบียนรถยนต์ส่วนบุคคล ให้ถือตามเกณฑ์ที่ผู้ผลิตกำหนดจำนวนที่นั่งสูงสุด แต่ละแบบ/รุ่นของรถ หรือเกณฑ์การจัดวางที่นั่งตามวัตถุประสงค์การใช้งานที่แท้จริง แล้วแต่กรณี

ข้อ ๓ ในกรณีที่นายทะเบียนพิจารณาแล้วเห็นว่า รถยนต์นั่งได้มีการจัดวางที่นั่งไม่เป็นไปตามเกณฑ์ที่ผู้ผลิตกำหนดจำนวนที่นั่งสูงสุด โดยมีจำนวนไม่เกินสิบสองที่นั่งกระจายอย่างสม่ำเสมอตามความยาวพื้นที่บรรทุก หรือมีการจัดวางที่นั่งตามตัวอย่างแนบท้ายประกาศนี้ ให้รับจดทะเบียนโดยไม่ต้องขอรับความเห็นชอบการจดทะเบียนรถยนต์ส่วนบุคคล

ข้อ ๔ ในกรณีที่ผู้ผลิตไม่ได้กำหนดจำนวนที่นั่งของรถยนต์นั่ง ให้พิจารณาจำนวนที่นั่งโดยคำนวณจากพื้นที่โดยสารที่วัดจากระยะด้านหลังพนักพิงคนขับถึงด้านท้ายสุดภายในห้องโดยสาร โดยกำหนดที่นั่งตามความกว้างภายในของตัวรถที่ ๔๐ เซนติเมตร ต่อ ๑ ที่นั่ง และกำหนดที่นั่งตามความยาวภายในของตัวรถที่ ๘๐ เซนติเมตร ต่อ ๑ แถวที่นั่ง โดยที่นั่งแต่ละแถวก่อนแถวสุดท้ายให้เว้นช่องทางเดิน ๒๕ เซนติเมตร และให้รวมที่นั่งคนขับ ๑ ที่นั่งและที่นั่งที่อยู่ตอนเดียวกับคนขับอีก ๑ ที่นั่ง

ข้อ ๕ การพิจารณาน้ำหนักรถของรถยนต์บรรทุกที่จะต้องขอรับความเห็นชอบการจดทะเบียนรถยนต์ส่วนบุคคล ให้ถือตามเกณฑ์ที่ผู้ผลิตกำหนดน้ำหนักรถสูงสุด แต่ละแบบ/รุ่นของรถ แล้วแต่กรณี

ข้อ ๖ ประกาศนี้ให้ใช้บังคับตั้งแต่วันที่ ๒๗ มกราคม พ.ศ. ๒๕๖๓ เป็นต้นไป

ประกาศ ณ วันที่ ๒๗ มกราคม พ.ศ. ๒๕๖๓

จิรุตม์ วิศาลจิตร

อธิบดีกรมการขนส่งทางบก

ตัวอย่างแบบการจัดวางที่นั่งที่ดำเนินการจดทะเบียนโดยไม่ต้องขอรับความเห็นชอบการจดทะเบียนรถยนต์ส่วนบุคคล แบบท้ายประกาศกรมการขนส่งทางบก เรื่อง เกณฑ์การพิจารณาจำนวนที่นั่ง การจัดวางที่นั่งของรถยนต์นั่งส่วนบุคคลหรือน้ำหนักรถของรถยนต์บรรทุกที่จะขอรับความเห็นชอบการจดทะเบียนรถยนต์ส่วนบุคคล พ.ศ. ๒๕๖๓

ตัวอย่างแบบที่ ๑ รถยนต์นั่ง ๔ ตอน จำนวน ๑๑ ที่นั่ง

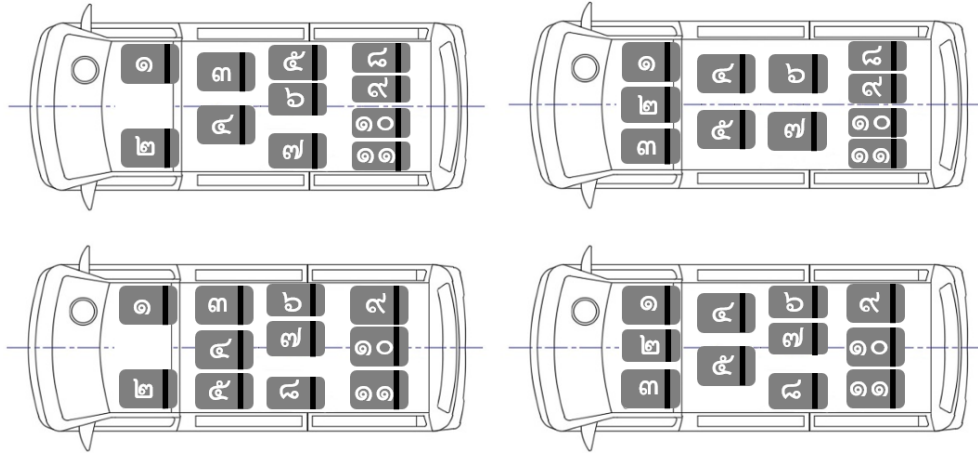

ตัวอย่างแบบที่ ๒ รถยนต์นั่ง ๔ ตอน จำนวน ๑๒ ที่นั่ง

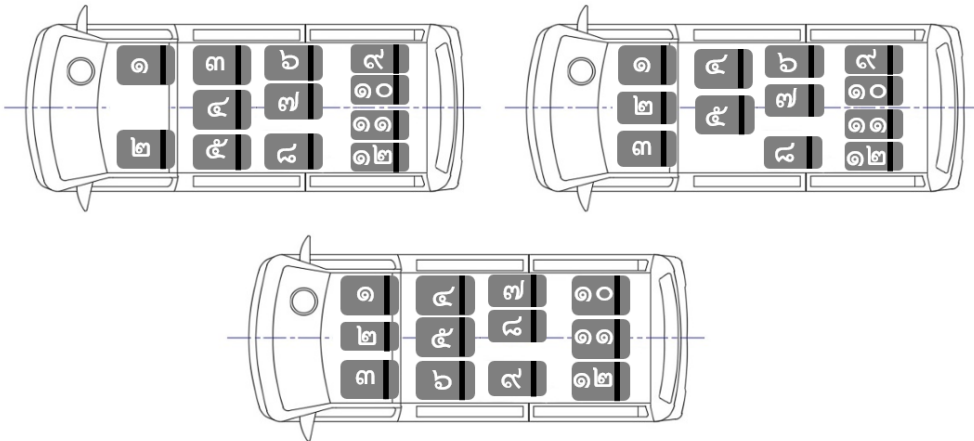

เงื่อนไขการจัดวางที่นั่ง

๑. ที่นั่งต้องมีความมั่นคงแข็งแรง จัดวางตามความกว้างของตัวรถหันหน้าไปทิศทางเดียวกัน โดยมีการกระจายอย่างสม่ำเสมอตามความยาวพื้นที่บรรทุก
๒. ที่นั่งแต่ละตอนต้องมีความยาวไม่น้อยกว่า ๙๐ เซนติเมตรต่อ ๑ ตอนที่นั่ง และต้องไม่มีพื้นที่ว่างเพียงพอที่จะจัดวางที่นั่งเพิ่มเติมได้อีก หรือต้องไม่มีพื้นที่ว่างด้านหลังของที่นั่งตอนสุดท้ายที่มีความยาวมากกว่า ๘๐ เซนติเมตร
๓. ที่นั่งก่อนตอนสุดท้าย (ตอนที่ ๓) ต้องเว้นทางเดินขนาดความกว้างไม่น้อยกว่า ๒๕ เซนติเมตร แต่ไม่เกิน ๔๐ เซนติเมตร
๔. ลักษณะและขนาดของที่นั่ง ให้เป็นไปตามระเบียบกรมการขนส่งทางบกว่าด้วยการกำหนดน้ำหนักรถ น้ำหนักบรรทุก น้ำหนักรวม น้ำหนักลงเพลา และจำนวนคนโดยสาร สำหรับรถยนต์ตามกฎหมายว่าด้วยรถยนต์ พ.ศ. ๒๕๓๑ และที่แก้ไขเพิ่มเติม